

# 1<sup>ÈRE</sup> PRIMAIRE PARTONS À LA DÉCOUVERTE



2025 - 2026





# PARTONS À LA DÉCOUVERTE

**B**ienvenue et en route pour partir à la découverte ! Nous sommes ravis de fournir aux élèves à travers tout le pays un manuel qui propose de nouvelles approches pédagogiques. Ce manuel s'adresse à chaque élève de la moyenne section du cycle maternel pour accompagner l'apprentissage interdisciplinaire. C'est un outil essentiel pour promouvoir la lecture, l'esprit curieux et la découverte du monde chez l'élève.

L'objectif de ce nouveau système éducatif est de fournir aux élèves les connaissances et les compétences nécessaires pour qu'ils deviennent des citoyens capables de s'approprier des savoirs, savoir-faire, savoir-être pour apprendre à mieux vivre ensemble. Grâce à ces nouveaux supports pédagogiques et aux consignes interdisciplinaires données par les enseignants, les élèves apprendront à se connaître, à découvrir le monde qui les entoure et à comprendre son fonctionnement, à communiquer et à exprimer leurs idées.

Dans ce manuel, les élèves seront invités à dessiner, écrire, colorier ou à proposer des projets. Les enseignants utiliseront les consignes proposées dans ce livre ainsi que celles qu'ils développeront de manière plus détaillée dans leurs classes. Les élèves partageront leur travail et progresseront avec l'aide des autres élèves de la classe, de leur famille ou d'autres personnes de la communauté éducative. Ce livre a pour but de promouvoir la compréhension, la participation et l'enthousiasme pour apprendre.

Nous espérons que vous aimerez cette nouvelle approche pédagogique !

**Révisé par**

**L'administration générale de planification et formulation du curricula .**

NOM: \_\_\_\_\_

## SOMMAIRE

### 1<sup>er</sup> semestre

#### Thème 1 : Qui suis-je?

Chapitre 1 : Tout sur moi	1
Chapitre 2 : L'arbre généalogique	13
Chapitre 3 : Notre vie en société	17

#### Thème 2 : Le monde autour de moi

Chapitre 1 : Notre environnement	21
Chapitre 2 : Se déplacer dans notre environnement	25
Chapitre 3 : Notre Nourriture	31
Chapitre 4 : Fêtes et traditions	35

<b>Le Journal des Mathématiques</b>	41
-------------------------------------	----

### 2<sup>e</sup> semestre

#### Thème 3 : Comment tourne le monde?

Chapitre 1 : Les biens de consommation à travers le monde	47
Chapitre 2 : Le monde du travail	55
Chapitre 3 : Acheter, vendre et sauvegarder	61

#### Thème 4 : La communication

Chapitre 1 : Les chiffres et les communications	65
Chapitre 2 : L'art et la communication	69

<b>Le Journal des Mathématiques</b>	75
-------------------------------------	----

# THÈME 1

# QUI SUIS-JE?

## CHAPITRE 1: TOUT SUR MOI



# JE SUIS ÉGYPTIEN

Mon portrait vient des traits de mes  
grands- parents les anciens égyptiens.  
Je suis fier de leurs écritures qui restent  
jusqu'aujourd'hui et parle de leurs réal-  
isations et de la civilisation égyptienne  
qui a été présentée à l'humanité.

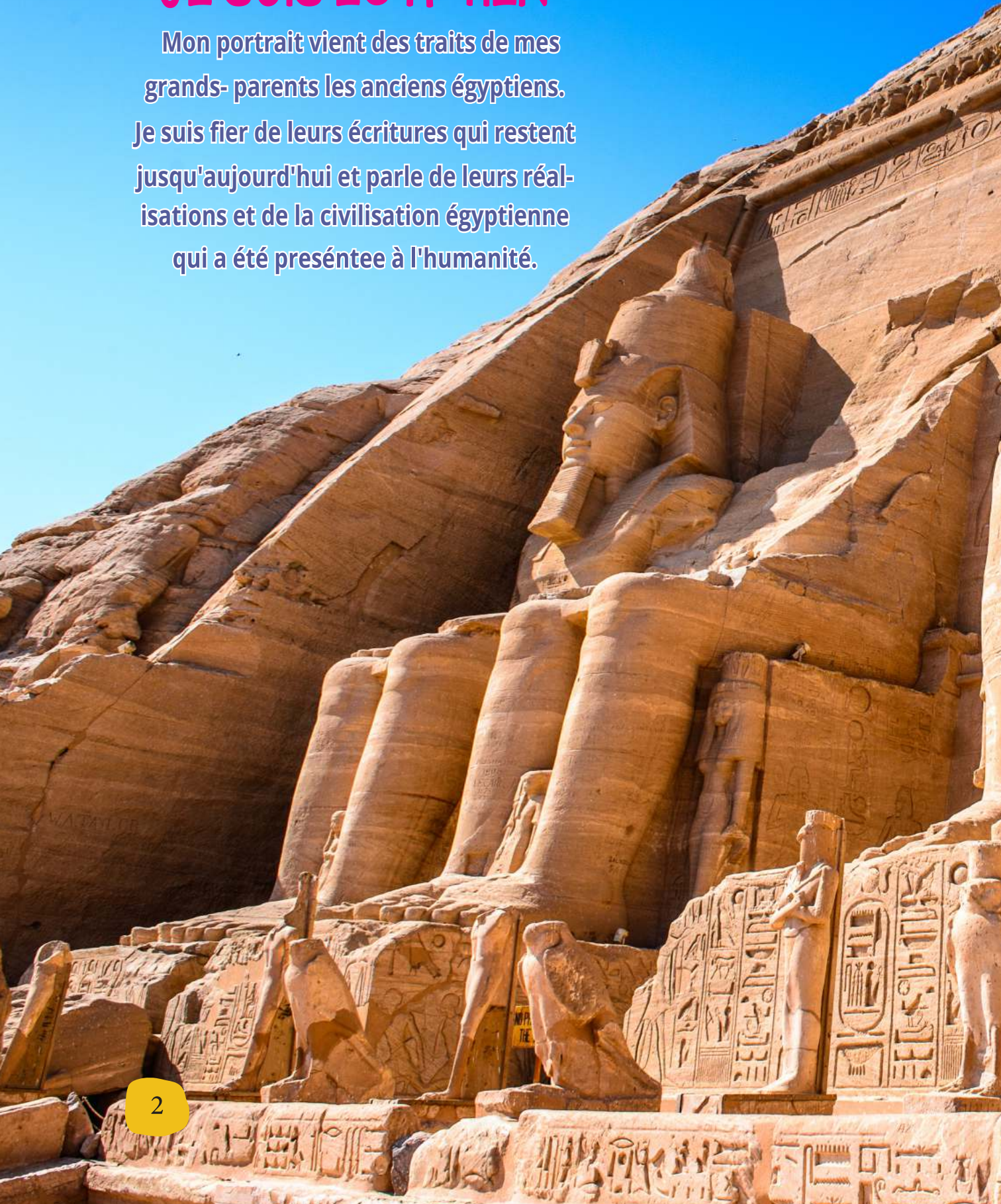





















## L'écriture hiéroglyphique

Les anciens égyptiens utilisaient l'écriture hiéroglyphique pour enregistrer les événements importants dans leur vie, et cette écriture est apparue sur de nombreux monuments comme les temples, les tombes, les pyramides et les statues.

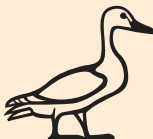
➔ Quelques signes hiéroglyphiques :

Signes hiéroglyphiques	la prononciation	Signes hiéroglyphiques	la prononciation
 Aigle	a	 Jambe	b
 Feuille de plante	i	 Vipère	f
 bras avec la main	a	 Hibou	m
 Caille	w	 Eau	n

Signes hiéroglyphiques	la prononciation	Signes hiéroglyphiques	la prononciation
 Bouche	r	 Serpent	j
 Verrou	s	 Vautour	Mwt
 Colline	q	 Flèche	Sn
 Panier	k	 Canard	Sa
 Miche de pain	t	 Visage	Hr
 Main	d	 Lac	Sh

## L'écriture hiéroglyphique

Signes hiéroglyphiques	la prononciation	Le sens
	it	père
	mwt	mère
	sn	frère
	snt	sœur
	sa	filis
	sat	fille
	st	femme
	jd	dire

Signes hiéroglyphiques

la prononciation

Le sens



rm

poisson



hr

visage



ra

soleil

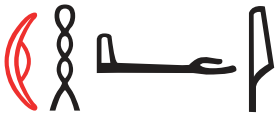

iah

lune

#### ➔ Déterminatif

L'Égypte ancienne utilisait le Déterminatif, qui est un signe hiéroglyphique qui vient à la fin du mot pour clarifier son sens, et il ne représente pas une valeur phonétique (c'est-à-dire qu'il ne se prononce pas), et il était illustré en rouge dans quelques mots:



Homme assis, parfois utilisé comme A déterminatif, pour indiquer que le mot est masculin.



Femme assise, parfois utilisée comme A déterminatif, pour indiquer que le mot est féminin.

## MON PORTRAIT

CONSIGNE : Dessine ton portrait

Je m'appelle: \_\_\_\_\_



## MA FAMILLE DANS UN PARC

CONSIGNES: Qui sont les frères et sœurs, entoure leur image.  
Tu peux ensuite colorier toute l'image.





## LA FAMILLE

CONSIGNES: Grand-mère lit une histoire. Entoure cette image.  
Tante Sara parle avec Maman. Entoure cette image avec une autre couleur.  
Nabil montre un nouveau jouet à son cousin.  
Encadre cette image.





## NOS CINQ SENS

CONSIGNE: Trace une ligne entre chaque sens et la partie du corps qui lui correspond.

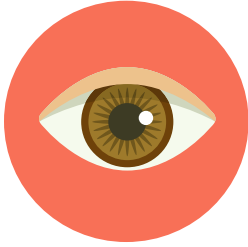

La vue



L'ouïe



L'odorat



Le toucher



Le goût



## SIMILARITÉS ET DIFFÉRENCES

CONSIGNES: Réponds à ces questions seul ou avec un camarade de classe.

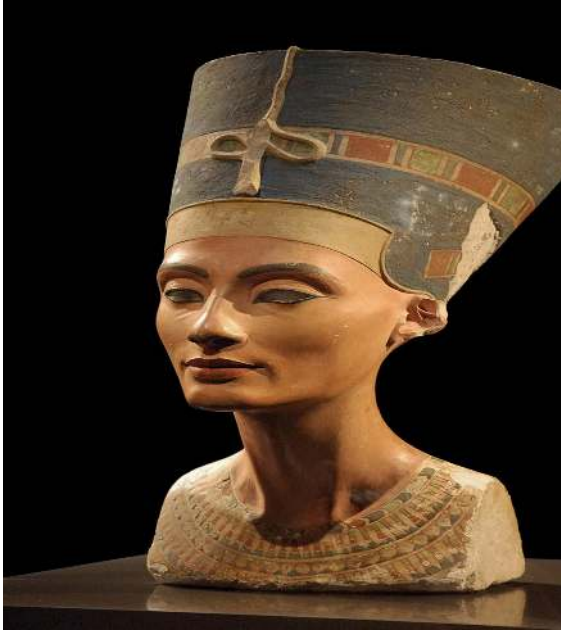

### LE BUSTE DE NEFERTITI ( 1370-1330 AV.J.-C. )

En quoi ressembles-tu à Néfertiti?  
En quoi es-tu différent?



### DR. MAGDI YACOUB

Que vois-tu sur ce portrait?  
Quelles couleurs vois-tu?  
Quelles sont les parties du visage  
que tu peux nommer?



## SE PRÉSENTER

**CONSIGNES:** Rencontre quelques nouveaux amis. En quoi te ressemblent-ils?

En quoi sont-ils différents?



Salut, je m'appelle Karim.  
J'ai les cheveux courts.  
Je porte des lunettes.  
Je vis en Egypte. Ma famille  
est d'Assouan.  
J'aime jouer au football.

Salut, je m'appelle Mona.  
J'ai sept ans.  
J'aime porter des nattes.  
J'aime lire.  
J'aime faire du vélo.



# QUI SUIS-JE?

## CHAPITRE 2 : L'ARBRE GÉNÉALOGIQUE





## MA ROUTINE QUOTIDIENNE EN ORDRE

CONSIGNES : Les habitudes de ta routine quotidienne sont dans le désordre. Numérote les étapes 1, 2, 3, 4 pour les remettre en ordre.





## LES ADULTES ET LEURS PETITS

CONSIGNE: Relie les adultes à leurs petits

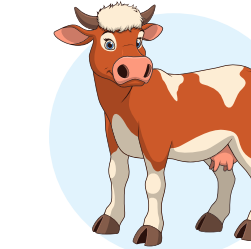



## LE CYCLE DE VIE DE L'ÊTRE HUMAIN

CONSIGNE: Observe le cycle de vie de l'être humain.

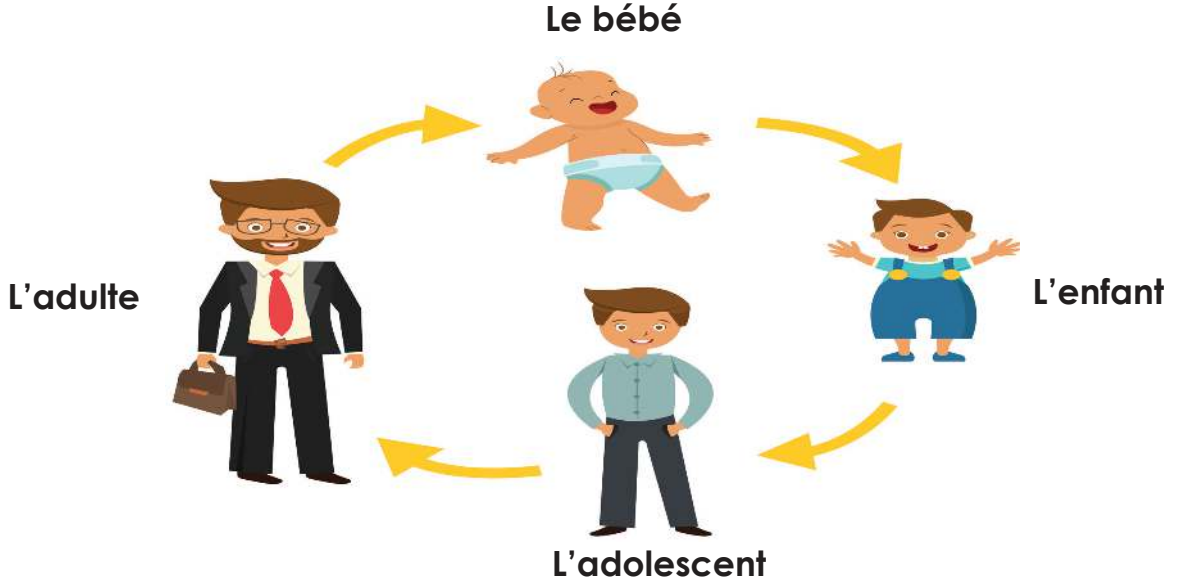

## LE CYCLE DE VIE D'UNE PLANTE

CONSIGNE: Observe le cycle de vie d'une plante.

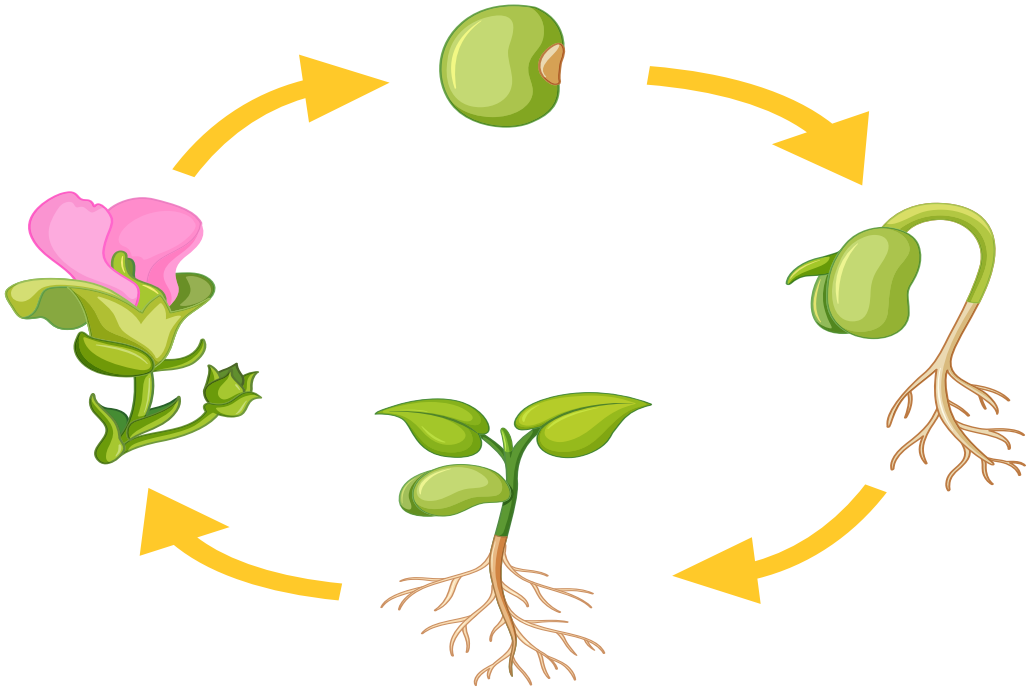

# QUI SUIS-JE?

## CHAPITRE 3: NOTRE VIE EN SOCIÉTÉ



## NOS DROITS

**CONSIGNES:** Trace les mots ci-dessous. Écris la première lettre de ton nom dans chaque case. Ceci indique que tu es d'accord avec le droit mentionné.

NOUS AVONS LE DROIT DE:



VIVRE EN  
SÉCURITÉ



APPRENDRE



PARTAGER  
DES IDÉES



## LES RÈGLES

**CONSIGNES:** Dessine un visage souriant dans les cercles si l'élève suit les règles. Dessine un visage mécontent si l'élève ne suit pas les règles.

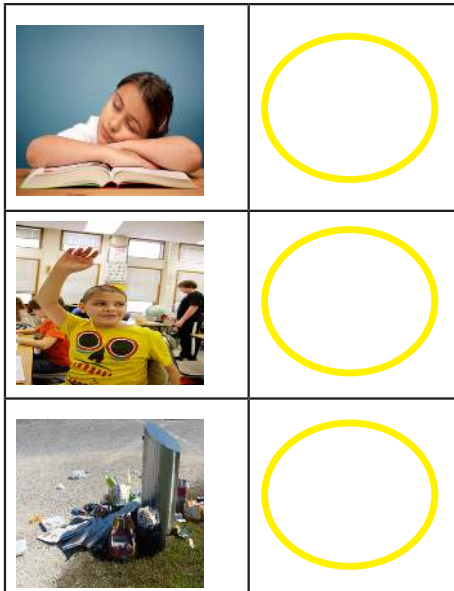

## LES PERSONNES QUI APPORTENT LEUR AIDE DANS LA SOCIÉTÉ

CONSIGNE: Relie les personnes à leur lieu de travail.





## LES OUTILS PROFESSIONNELS

CONSIGNE : Relie la personne qui travaille à l'outil qu'elle utilise



CONSIGNE: Dans la case à côté de la femme-médecin, dessine un instrument important qu'elle utilise chaque jour.

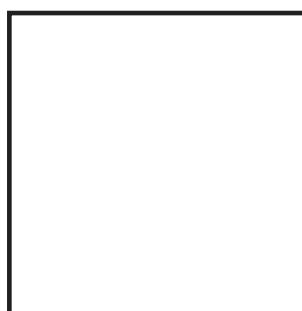





THÈME 2  
LE MONDE  
AUTOUR DE MOI  
CHAPITRE 1: NOTRE  
ENVIRONNEMENT





## EST-CE QUE C'EST VIVANT?

CONSIGNE: Écris oui ou non dans chaque case.

Objet	Est-ce qu'il a grandit et change ?	Est-ce qu'il a besoin d'eau et de nourriture?	Est-ce qu'il a besoin d'air ?	Est-ce-qu'il se déplace tout seul ?	Est-ce que c'est vivant ?
L'oiseau 					
La pierre 					
L'arbre 					
Le toboggan 					



## LE DÉSERT ET LE DELTA

**CONSIGNES:** Sur les lignes suivantes, écris un détail important sur le désert. Dessine une image de désert et du Delta. Entoure les animaux qui vivent dans le désert Entoure les animaux qui vivent dans le delta.

Four sets of horizontal lines for writing, each consisting of a solid blue top line, a dashed pink middle line, and a solid blue bottom line.

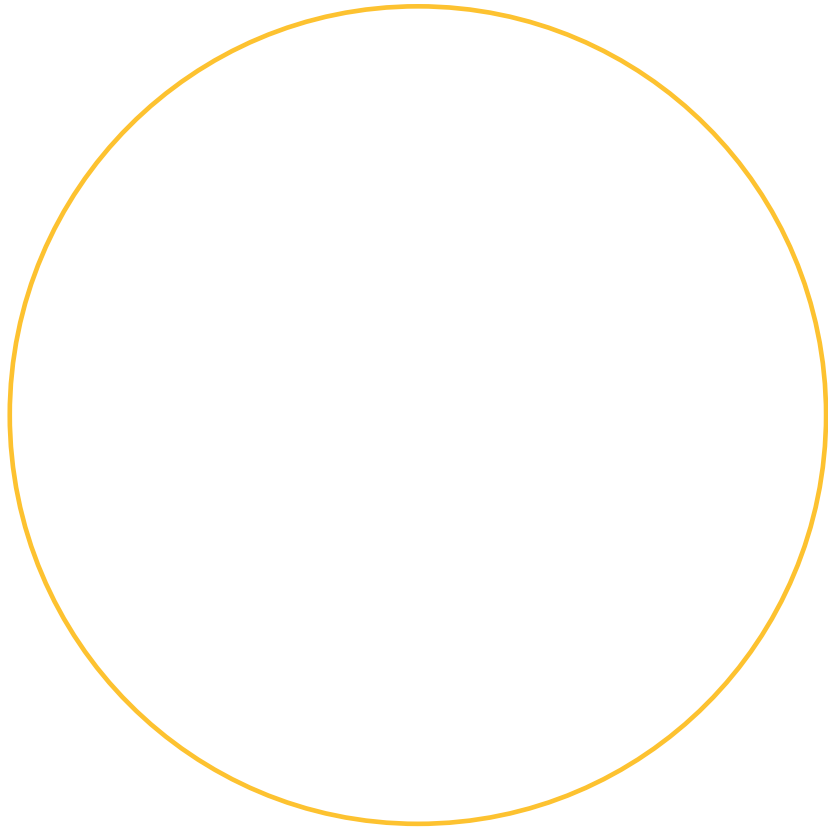



# PRENDRE SOIN DE L'ENVIRONNEMENT

**CONSIGNES:** Mets un X en rouge sur les actions qui feront du mal à l'environnement. Mets un cercle vert autour des actions qui aideront à prendre soin de ton environnement. Colorie les images.



LE MONDE  
AUTOUR DE MOI  
**CHAPITRE 2 :**  
**SE DÉPLACER DANS NOTRE**  
**ENVIRONNEMENT**





## LA DESCRIPTION D'UNE PLANTE

CONSIGNES : Utilise cette liste de mots pour nommer les différentes parties de la plante. Relie la partie de la plante et sa fonction.

Les feuilles

La fleur

Les racines

La tige

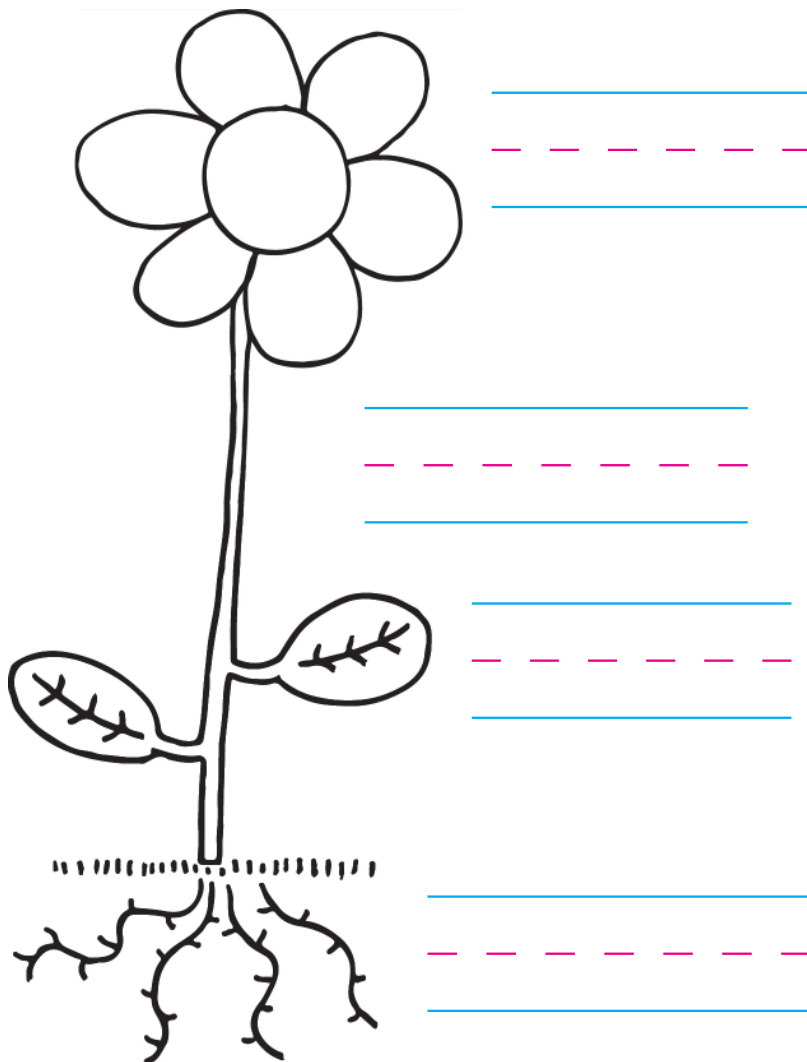

Maintient la plante dans la terre.  
Aspire l'eau du sol.

Maintient la plante droite.  
Envoie l'eau des racines aux différentes parties de la plante.

Laisse entrer l'air.  
Utilise la lumière du soleil pour la nourrir.

Produit des graines.

# LA DESCRIPTION DES ANIMAUX

CONSIGNE: Utilise la liste de mots pour nommer les différentes parties du corps des animaux.

la coquille

l'aile

La nageoire

Les griffes

Les dents

La queue

Le bec

Les plumes

Les écailles

Four sets of handwriting lines (top blue, middle dashed pink, bottom blue) for labeling the turtle, goldfish, parrot, and lion.



Three horizontal lines (top blue, middle dashed pink, bottom blue) for labeling the turtle.



Three horizontal lines (top blue, middle dashed pink, bottom blue) for labeling the goldfish.



Three horizontal lines (top blue, middle dashed pink, bottom blue) for labeling the parrot.









Three horizontal lines (top blue, middle dashed pink, bottom blue) for labeling the lion.



## COMMENT SE DÉPLACENT LES ANIMAUX ?

**CONSIGNES:** Trie les animaux selon la façon dont ils bougent  
Écris le nom de ton animal préféré dans chaque groupe .

Animal	Marche, Court, Saute	Nage	Vole
 le lapin			
 l'éléphant			
 le papillon			
 le hibou			
 le pingouin			
 le dauphin			
 le cricket			
Mon animal préféré			

## COMMENT TROUVER DES OBJETS QUI BOUGENT ?

CONSIGNES: Teste chaque objet pour voir s'il peut bouger.  
Écris Oui ou Non dans chaque case.



Objet	rebondit	roule	tourne	glisse
Le ballon				
Le cube				
Le crayon				



## LES TRANSPORTS EN ÉGYPTE

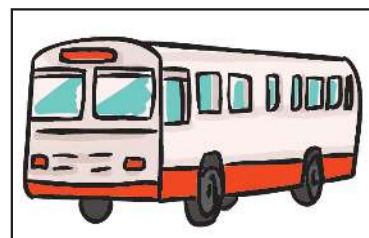
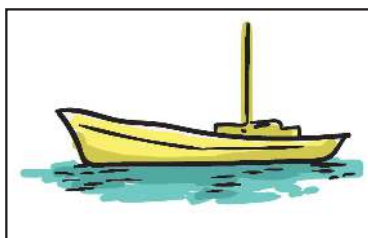
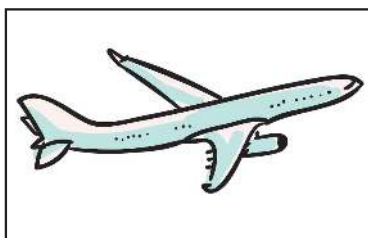
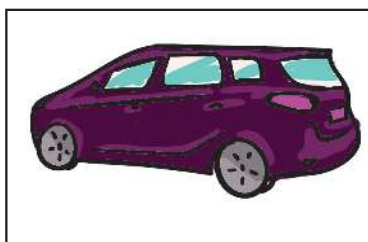
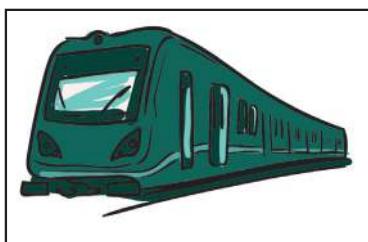

CONSIGNES: Observe les images ci-dessous.

Écris le nom de chaque moyen de transport sur les lignes ci-dessous?



### EST-CE QUE C'EST UNE CAUSE DE POLLUTION?

Utilise les images précédentes, puis complète le tableau.

Polluant	Non polluant
	

LE MONDE  
AUTOUR DE MOI  
**CHAPITRE 3 : NOTRE  
NOURRITURE**



## LE SOLEIL AU CIEL

CONSIGNES: Lis l'histoire. Utilise un crayon jaune pour colorier le soleil.



Mona se réveille. Elle voit le soleil.



Mona déjeune. Elle voit le soleil..

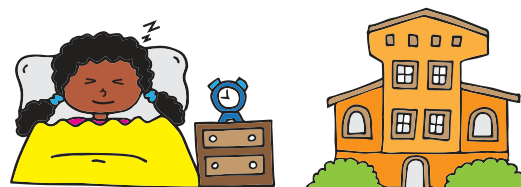

Mona va au lit.  
Elle ne voit pas le soleil.



Mona joue. Elle voit le soleil.



## LES SAISONS DE L'ANNÉE

**CONSIGNES:** Écoute ton professeur. Puis, écris le nom de la saison en dessous de l'image.

1. À chaque saison, le temps change,  
le temps change, le temps change  
À chaque saison, le temps change,  
tout au long de l'année



2. Les feuilles de l'arbre tombent par terre.  
par terre, par terre

Les feuilles de l'arbre tombent par terre  
Tout au long de l'automne

3 Dehors, il fait froid et il pleut  
Il fait froid et il pleut

Dehors, il fait froid et il pleut

Tout au long de l'hiver



4. Les fleurs et les feuilles bourgeonnent  
Bourgeonnent, bourgeonnent

Les fleurs et les feuilles bourgeonnent

Tout au long du printemps



5. Dehors, il fait chaud et le soleil brille  
il fait chaud et le soleil brille il fait chaud et  
le soleil brille

Dehors, il fait chaud et le soleil brille

Tout au long de l'été



# LE CHOIX DES ALIMENTS QUI SONT BONS POUR LA SANTÉ

CONSIGNE: Entoure les aliments bons pour la santé.

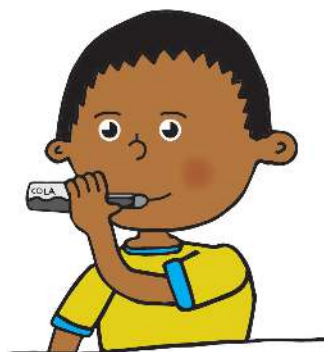

LE MONDE  
AUTOUR DE MOI  
**CHAPITRE 4 : FÊTES ET  
TRADITIONS**



## LES FÊTES ÉGYPTIENNES

**CONSIGNES:** Lis l'histoire qui raconte tout ce qui s'est passé pendant les fêtes. Fais un dessin pour montrer ce qui se passe pendant chaque fête.

**NOUVEL AN:** C'est le Nouvel An. Les familles célèbrent cette fête ensemble. Les feux d'artifice illuminent le ciel. Les enfants reçoivent des vêtements de toutes les couleurs. Les filles et les garçons reçoivent des gâteaux, des bonbons et des jouets.

**EID AL-FITR:** C'est l'Eid al-Fitr". Les familles célèbrent cette fête ensemble et rendent visite à leurs proches. Ils vont prier. Ils mangent le ka'ak. Les enfants reçoivent de nouveaux vêtements et reçoivent l' Eid-ey-yah.

**EID AL-ADHA:** C'est Eid al-Adha. Les familles célèbrent cette fête ensemble. Ils vont prier et font une offrande en sacrifiant un mouton. Ils mangent le Fattah et rendent visite à leur famille. Les enfants reçoivent de nouveaux vêtements. Les enfants reçoivent Eid-ey-yah.

**NOËL:** C'est NOËL (Eid Almilad), qui est célébré le 7 janvier. Les familles célèbrent cette fête ensemble. Ils mangent beaucoup de viande. Eid Milad Majid.

## LES TRADITIONS ÉGYPTIENNES

**CONSIGNES:** Lis les informations suivantes pour découvrir quelques traditions égyptiennes.

**CHANSONS:** « La vie de Beni Helal » est une des chansons traditionnelles égyptiennes. Le chanteur joue du Rababa.

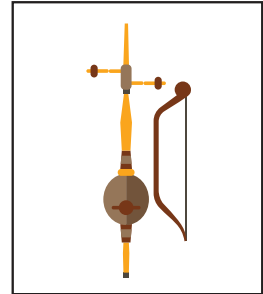

**NOURRITURE:** Le Koshari est le plat traditionnel égyptien. Il est préparé avec du riz, des lentilles, et de la sauce tomate. Le foul est l'autre plat traditionnel. Il est préparé avec des fèves.



**VÊTEMENTS:** Les costumes traditionnels dépendent de l'endroit où vivent les gens. Il y a quelques années, les femmes portaient la melaya laf à Alexandrie et dans d'autres régions. Les hommes portaient une galabeya, de longs pantalons et des caftans.





## LES MONUMENTS ÉGYPTIENS

**CONSIGNE:** Lis les informations suivantes sur ces monuments égyptiens.

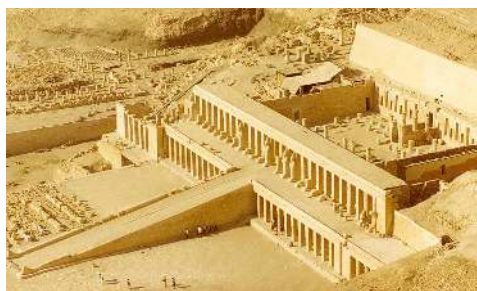

Le temple d'**Hatshepsout** est situé sur la rive ouest du Nil. Le temple a été construit dans une falaise. Il a été construit en l'honneur de la reine Hatshepsout.



Le **Temple de Louxor** est situé sur la rive Est du Nil. Le temple est dédié à trois rois égyptiens.



Le **Sphinx** est situé à Guizeh sur la rive ouest du Nil. C'est la plus grande statue au monde. Le sphinx a la tête d'un humain et le corps d'un lion.



Les **Pyramides de Guizeh** se trouvent à Guizeh. Ce sont les monuments égyptiens les plus célèbres. Il y a trois pyramides. Celle de Chéops est la plus grande.

## VOYAGER À TRAVERS L'ÉGYPTE ET SES MONUMENTS

CONSIGNES: Observe la carte ci-dessous. Dessine un grand "X" pour indiquer là où tu es. Puis indique la direction et le moyen de transport pour visiter l'un des lieux touristiques sur la carte .

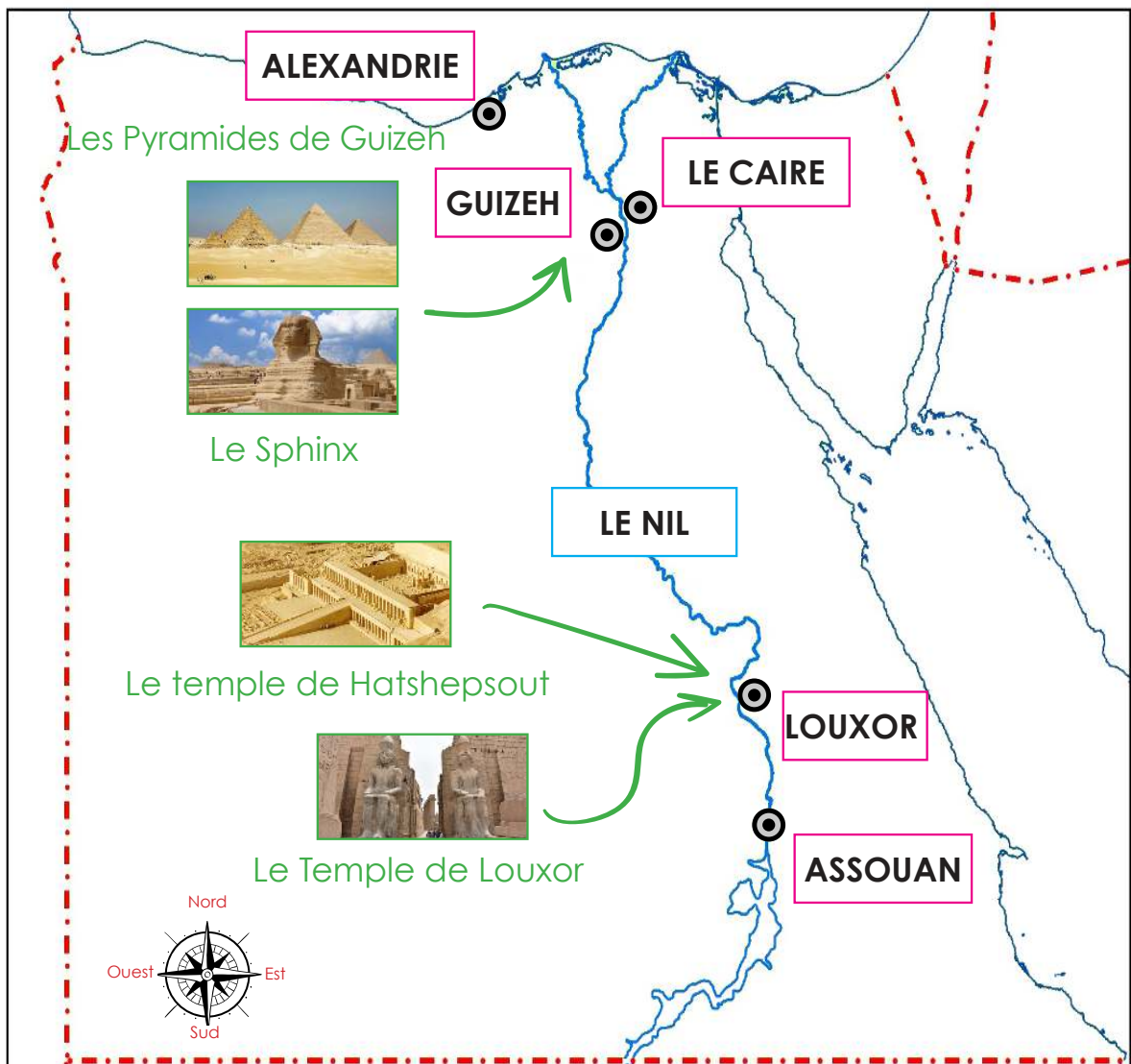



## LE RESPECT DES MONUMENTS ÉGYPTIENS

**CONSIGNES:** Lis la liste des comportements appropriés pendant la visite des monuments et des sites historiques.

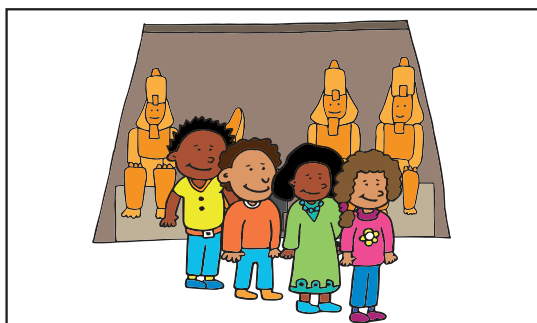

Faire la queue pour attendre ton tour

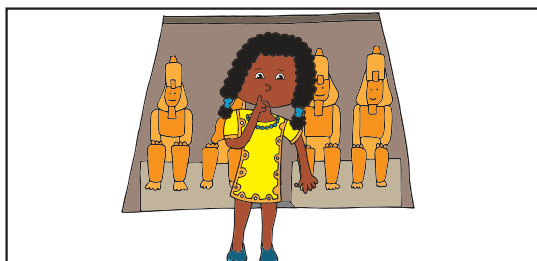

Rester silencieux ou ne pas parler fort

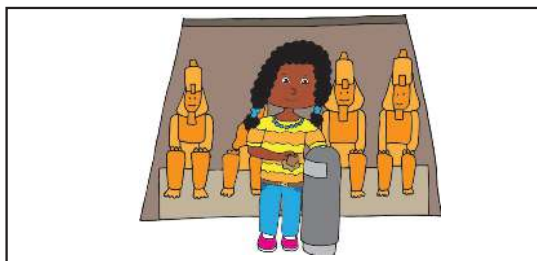

Respecter la propreté des lieux

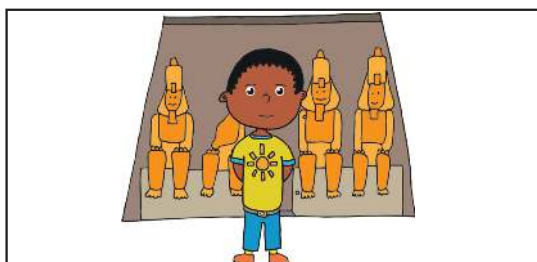

Ne rien toucher à moins qu'on t'invite à le faire

# LE JOURNAL DES MATHÉMATIQUES

## CHAPITRE 1



### Leçon 1 :

Dessine 3 objets de ce que tu aimes dans la classe.



### Leçon 2 :

Dessine 4 objets de ce que tu aimes dans la classe.



### Leçon 3 :

Dessine 5 objets de ce que tu aimes dans ton école.



### Leçon 4 :

Écris les nombres de 0 à 3 cinq fois.



### Leçon 5 :

Écris les deux nombres 4 et 5 trois fois.



### Leçon 6 :

Dessine deux objets dans la classe de même forme, et dessine deux autres objets dans la classe de forme différente.

## CHAPITRE 2



### Leçon 1 :

Dessine 6 objets de ce que tu aimes dans ton école.



### Leçon 2 :

Dessine 7 objets que tu aimes dans la maison.



### Leçon 3 :

Dessine 1 objet. Ensuite, entoure-le avec un cercle.

Dessine 3 objets. Ensuite, entoure-les avec un cercle.

Dessine 5 objets. Ensuite, entoure-les avec un cercle.

Dessine 8 objets. Ensuite, entoure-les avec un cercle.



### Leçon 4 :

Écris le nombre 8 trois fois , puis écris le nombre 9 cinq fois.

Dessine une image pour illustrer quelque chose.



### Leçon 5 :

Dessine une ligne numérotée. Ajoute les chiffres de 0, jusqu'à 10 à la ligne numérotée.



### Leçon 6 :

Écris le nombre qui vient après 6 trois fois.

Écris le nombre qui vient avant 5 trois fois.

## CHAPITRE 3



### Leçon 1 :

Écris les nombres 11 et 12 et 13 trois fois.

**Leçon 2 :**

Écris les deux nombres 14 et 15 trois fois.

**Leçon 3 :**

Remplace les points par ( est plus grand que - est plus petit que - est égal à )

13.....15

11.....10

14.....14

**Leçon 4 :**

Compare en utilisant les symboles ( > ou = ou < )

9.....12

13.....8

11.....11

**Leçon 5 :**

Écris les deux nombres 16 et 17 trois fois.

**Leçon 6 :**

Trace 18  $\Delta$  ; trace 19  $\square$  et trace 20  $\circ$  .

**Leçon 7 :**

Observe le tableau , et colorie par rapport au nombre

La couleur préférée

Nombre	La figure
8	$\Delta$ $\Delta$ $\Delta$ $\Delta$ $\Delta$ $\Delta$ $\Delta$ $\Delta$ $\Delta$ $\Delta$
7	$\square$ $\square$ $\square$ $\square$ $\square$ $\square$ $\square$ $\square$ $\square$ $\square$
10	$\circ$ $\circ$ $\circ$ $\circ$ $\circ$ $\circ$ $\circ$ $\circ$ $\circ$ $\circ$ $\circ$

**CHAPITRE 4****Leçon 1 :**

Écris les deux nombres 21 et 22 quatre fois.

**Leçon 2 :**

Trace 23 cercles et écris le nombre 24.

**Leçon 3 :**

Trace 24 triangles et écris le nombre 25 .

**Leçon 4 :**

Écris les deux nombres 26 et 27 trois fois.

**Leçon 5 :**



Écris les deux nombres 28 et 29 trois fois.

**Leçon 6 :**

Écris le nombre 30 quatre fois.

**Leçon 7 :**

Dessine des images pour résoudre le problème verbale suivant , écris sa phrase numérique.

Ahmed a 5  . Il a pris à son père 5  . Trouve le total de l'argent qu'il possède.

**CHAPITRE 5****Leçon 1 :**

Écris les nombres 31 et 32 et 33 quatre fois.

**Leçon 2 :**

Écris les nombres que le professeur dit à haute voix.

**Leçon 3 :**

Écris les deux nombres 36 et 37 trois fois.

**Leçon 4 :**

Écris les nombres 38 et 39 et 40 trois fois.

**Leçon 5 :**

Trouve le total:

$5 + 2 = \dots\dots$  ;  $3 + 6 = \dots\dots\dots$  ;  $0 + 8 = \dots\dots$

**Leçon 6 :**

Cite les formes d'addition différentes d'obtenir le nombre 4 devant tes collègues.

**Leçon 7 :**

Cite les formes d'addition différentes d'obtenir le nombre 7 devant tes collègues.

**CHAPITRE 6****Leçon 1 :**

Écris le temps



.....heures



.....heures



.....heures

**Leçon 2 :**

Colorie les nombres qui contiennent le chiffre 8 dans le plan de 100.

**Leçon 3 :**

Utilise le plan de 100 pour trouver le résultat :

$8 + 1 = \dots$ ;  $9 - 3 = \dots$ ;  $18 - 2 = \dots$ ;  $59 - 6 = \dots$ .

**Leçon 4 :**

Écris le nombre précédent et le nombre suivant :

53	54	.....
----	----	-------

78	.....	80
----	-------	----

**Leçon 5 :**

Écris les nombres de 50 à 59 trois fois.

**Leçon 6 :**

Écris les nombres de 60 à 69 trois fois.

**Leçon 7 :**

Écris les nombres de 70 à 79 trois fois.

**Leçon 8 :**

Écris le nombre 35 trois fois.

Écris les nombres de 80 à 89 trois fois.

**Leçon 9 :**

Écris les nombres de 90 à 99 trois fois.



COMMENT TOURNE LE MONDE? CHAPITRE 1

# LES BIENS DE CONSOMMATION À TRAVERS LE MONDE



SECOND  
SEMESTRE



## BESOINS OU DÉSIRES?

Trace au stylo chaque lettre des mots suivants.

Écris ce qui te rend heureux dans chaque colonne.

BESOINS





DÉSIRS





## DIFFÉRENTS BIENS DE CONSOMMATION

Écris chaque objet de la liste dans le tableau en dessous de chaque bien de consommation.

 LES VÊTEMENTS	<hr/> <hr/> <hr/>	 LES JOUETS	<hr/> <hr/> <hr/>
 LA NOURRITURE	<hr/> <hr/> <hr/>	 L'HYGIÈNE	<hr/> <hr/> <hr/>



## LES MAGASINS ET LES MARCHÉS

Inscris chaque objet de la liste dans le tableau sous l'endroit où tu peux l'acheter.

 L'ÉPICERIE	<hr/> <hr/> <hr/>	 LA LIBRAIRIE	<hr/> <hr/> <hr/>
 LA PHARMACIE	<hr/> <hr/> <hr/>	 LE MARCHÉ	<hr/> <hr/> <hr/>



## UN LABYRINTHE DE PRODUITS

Suis chaque ligne depuis l'objet jusqu'à ce que tu trouves ce qui permet de le faire.

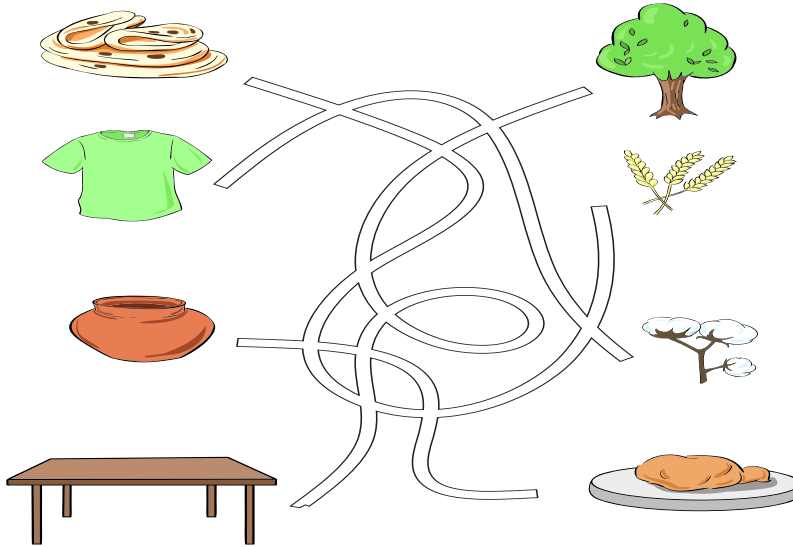

## LES DIFFÉRENTES ÉTAPES DE LA PRODUCTION D'UN OBJET

Étudie le diagramme suivant pour apprendre quelles sont les différentes étapes pour faire un vêtement. Prononce à voix haute chaque mot dès que tu le lis.

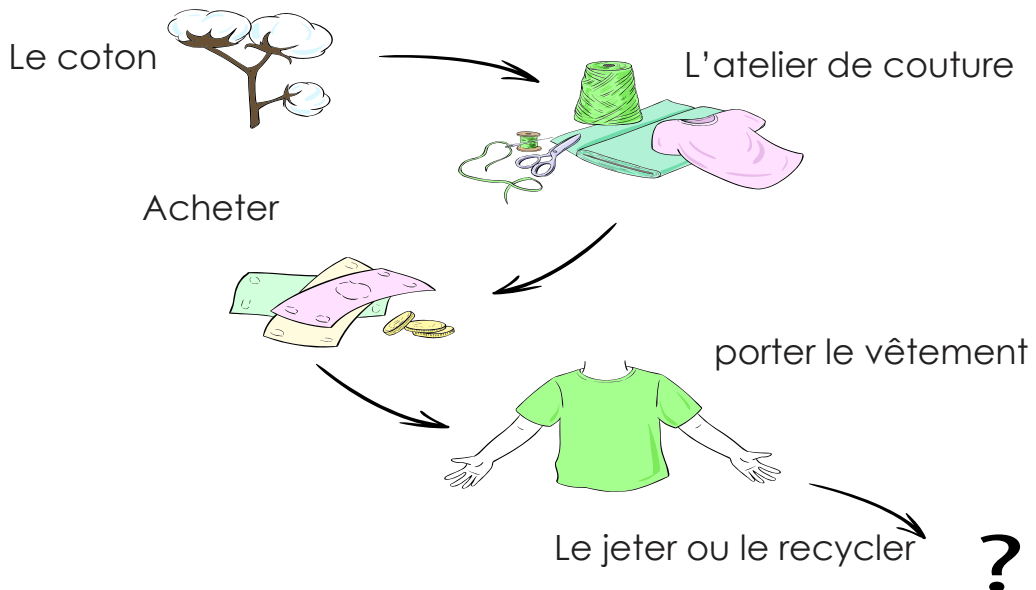



## JETER OU RECYCLER LES VÊTEMENTS

Dessine et colorie un dessin pour dire ce qui se passe quand tu jettes ou tu recycles un vêtement.

Quand je jette des vêtements



Quand je recycle des vêtements

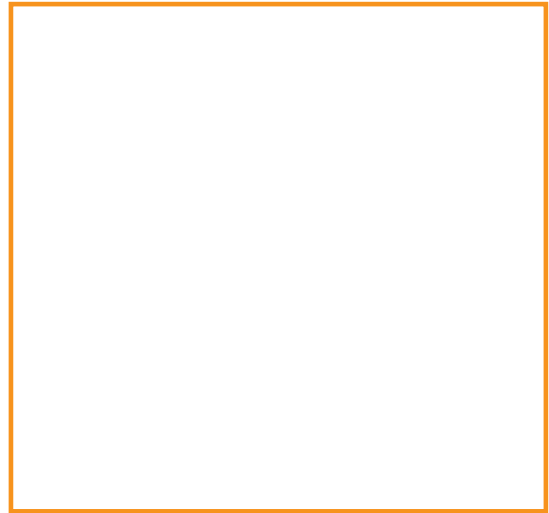

À toi de dire si c'est préférable de jeter ou de recycler tes vieux vêtements et d' écrire une phrase pour expliquer pourquoi.

C'est mieux de jeter / recycler / mes vieux vêtements parce que

Handwriting practice lines consisting of a solid blue top line, a dashed pink middle line, and a solid blue bottom line. There are four such sets of lines provided for writing.



## LA TECHNOLOGIE ET LE T-SHIRT

Lis le texte ci-dessous pour apprendre comment la technologie aide les gens à faire plus facilement des vêtements.



Le coton pousse sur des plantes dans des champs.



Une machine vient en aide aux personnes.  
Cette machine s'appelle une égreneuse.



La première étape pour transformer le coton en vêtement consiste en la séparation du coton des graines. On utilise une machine qui s'appelle une égreneuse.



La deuxième étape pour que le coton devienne un vêtement, il faut le transformer en fil de coton et ensuite le tisser dans une usine. Une machine vient en aide.



Pour que le tissu devienne un T-shirt, le tissu est coupé correctement à la bonne taille. Le tissu est ensuite cousu à l'aide d'une machine.



## LES APPAREILS ÉLECTRIQUES

Complète dans chaque carré le dessin d'un appareil électrique.  
Relie chaque appareil électrique avec ce qu'il fait.

Refroidir l'air

Chauffer la  
nourriture

Nettoyer les  
vêtements

Conserver la  
nourriture au froid

Trouver des  
informations

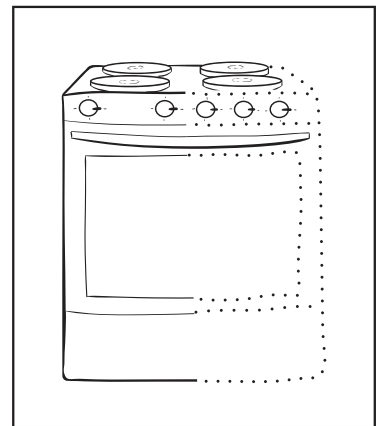
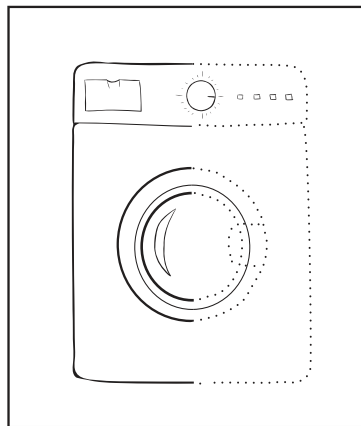
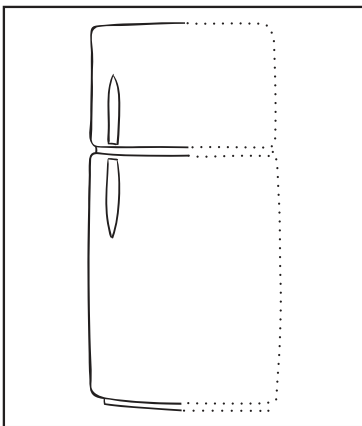
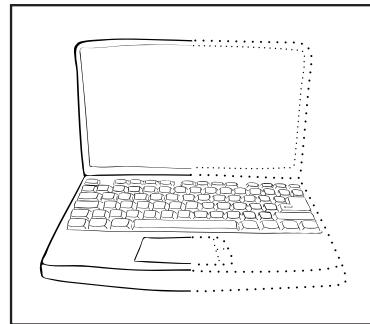
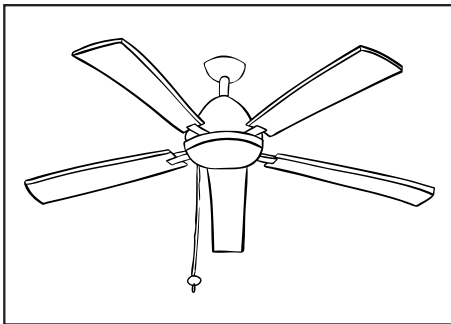



## CONSERVER L'EAU

Observe la maison ci-dessous. Entoure les endroits où tu pourrais faire quelque chose pour conserver l'eau.



## LE PACTE DE L'EAU

Complète le pacte ci-dessous. Fais un dessin pour expliquer ta promesse.

**Je promets de conserver l'eau à la maison. Je le ferai en :**

Blank writing area with three horizontal lines (top and bottom solid, middle dashed) for a student to write their water-saving promise.

LE MONDE AUTOUR DE MOI

CHAPITRE 2

# LE MONDE DU TRAVAIL





## AU TRAVAIL

Lis le texte suivant. Souligne en bleu les lieux. Souligne en vert le métier. Souligne les instruments professionnels en orange.

C'est une boucherie. Un boucher travaille dans une boucherie. Le boucher coupe la viande avec un couteau. Le boucher utilise une balance pour peser la viande.



C'est une banque. La caissière travaille à la banque. La caissière compte l'argent avec une machine à calculer. La caissière entre les sommes d'argent dans l'ordinateur.

C'est un boulanger. Le boulanger travaille dans une boulangerie. Le boulanger utilise un mixeur pour mélanger les différents ingrédients. Le boulanger met le pain dans le four pour le faire cuire.



C'est un garage. Le mécanicien travaille dans un garage. Le mécanicien utilise un entonnoir Pour changer l'huile. Il change un pneu avec une clé anglaise.



# LE MÉLI-MÉLO DE MÉTIERS

Relie le métier avec le bon endroit et les bons outils de travail.

## L'ENDROIT

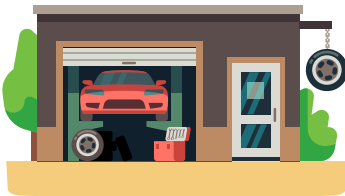

## LE MÉTIER



## L'OUTIL DE TRAVAIL

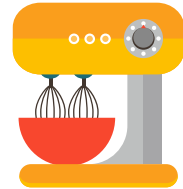



## LES DIFFÉRENTS MOYENS DE TRANSPORT

Utilise tes crayons pour colorier les images des différents moyens de transport qui seraient utilisés pour transporter les marchandises.

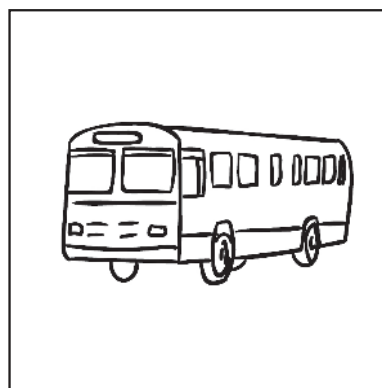
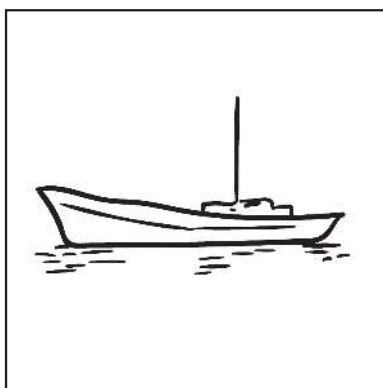
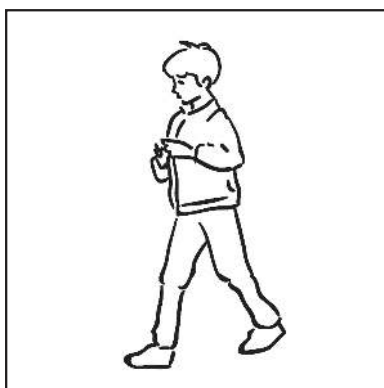
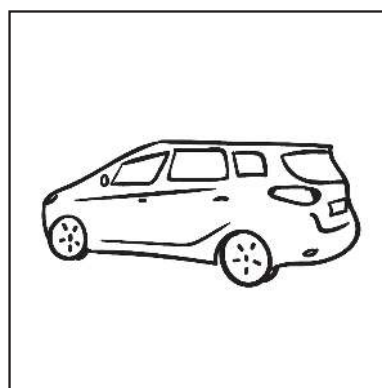
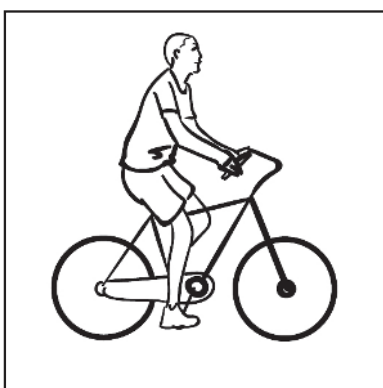
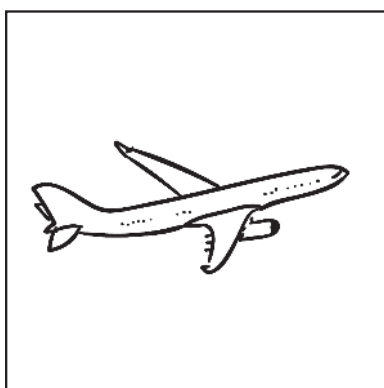
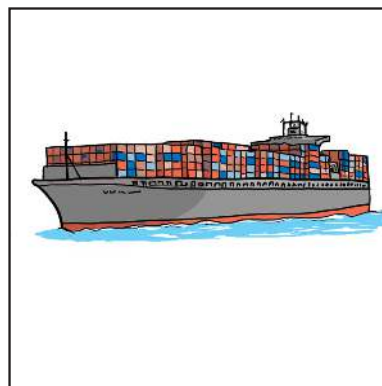
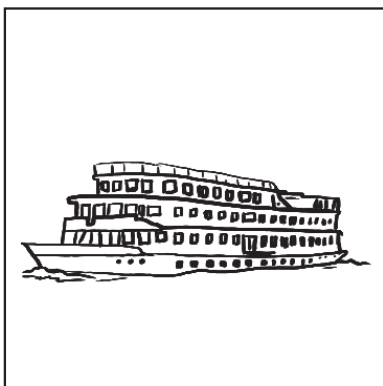
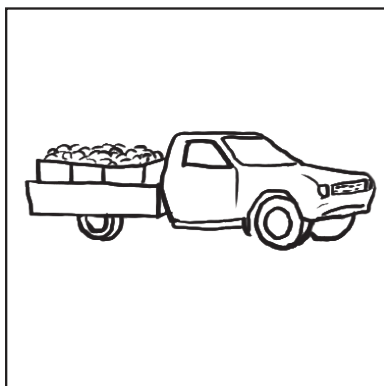



## QUELLE ATTRACTION, POUR QUEL OBJET ?

Teste chaque objet. Apporte ( un trombone papier - un clou - une épingle - un trombone en bois - un papier - une boule en plastique )  
Si l'objet s'accroche à l'aimant, colle l'image dans la colonne « Oui ».  
Si l'objet ne s'accroche pas, colle-la dans la colonne « Non ».

OUI	NON



Complète la définition d'un aimant:

\_\_\_\_\_

-----

Un aimant; \_\_\_\_\_



## LA BOUSSOLE

Compare ces dessins

**Le nord**

**L'ouest**

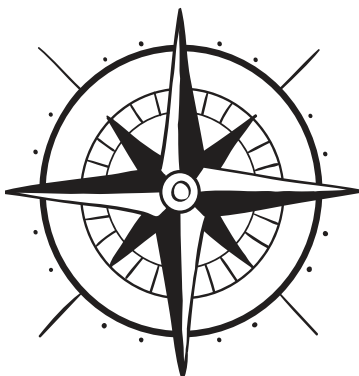

**L'est**



**Le sud**



# UN TOURISTE POUR UNE JOURNÉE

Imagine que tu es un touriste pendant une journée dans une ville que tu visiterais en suivant l'heure du jour.

L'école



La boulangerie



Le restaurant



Le magasin de souvenirs



Le garage



L'hôtel



Le musée



\_\_\_\_\_

-----

\_\_\_\_\_



\_\_\_\_\_

-----

\_\_\_\_\_



\_\_\_\_\_

-----

\_\_\_\_\_



\_\_\_\_\_

-----

\_\_\_\_\_

COMMENT TOURNE LE MONDE? CHAPITRE 3

# ACHETER, VENDRE ET SAUVEGARDER





## MON ALIMENTATION QUOTIDIENNE

Entoure les aliments qui sont sains et que tu peux manger chaque jour.

Complète la phrase.

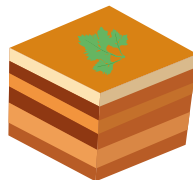
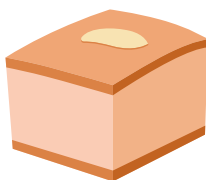
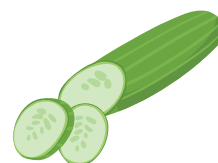
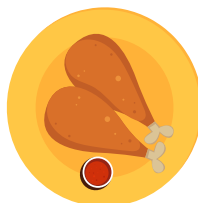
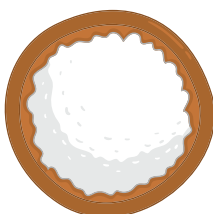
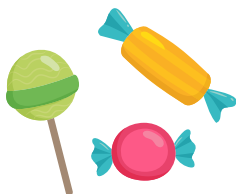
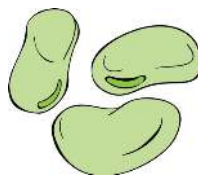

---

---

---

sont de bons aliments.



## NADIA FAIT LES COURSES

Lis l'histoire.

Nadia et sa mère sont touristes dans une ville qu'elles ne connaissent pas. Quand elles sont arrivées, Nadia a réalisé qu'elle a perdu un bagage pendant le voyage. Ce matin, elles font les courses. Voici, ce dont elles peuvent avoir besoin:

Tout d'abord, elles vont chez le boulanger pour acheter du pain. Ça sent bon dans la boulangerie. La mère de Nadia paie 5 LE au boulanger.

Ensuite, elles vont pour acheter du miel. La mère de Nadia paie 5LE à l'épicier.

Puis, elles vont à la pharmacie pour acheter des médicaments, La mère de Nadia paie 9LE au pharmacien.

Nadia voit un guide qu'elle veut acheter à la librairie. Il coûte 50 LE. Elle veut économiser de l'argent. Alors, elle pourra l'acheter la prochaine fois.

### La liste chez l'épicier

Du pain	du dentifrice
Des médicaments	du miel
Un livre	Un t-shirt
<del>Une brosse à dents</del>	<del>Un peigne</del>

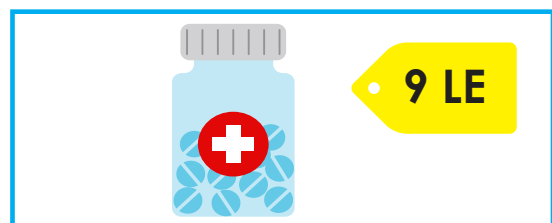
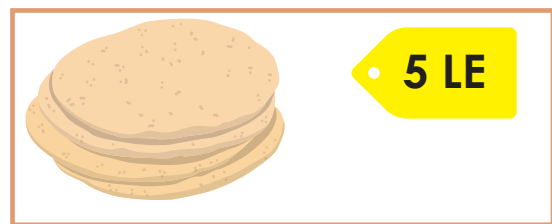



## ALLONS FAIRE LES MAGASINS AVEC NADIA

Entoure d'un cercle les objets qui coûtent le plus, puis d'un triangle ceux qui coûtent le moins. Choisis-en deux que tu achèteras. Complète les phrases.

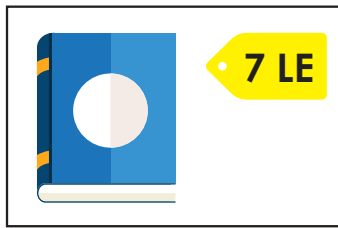
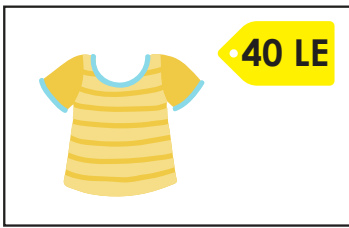
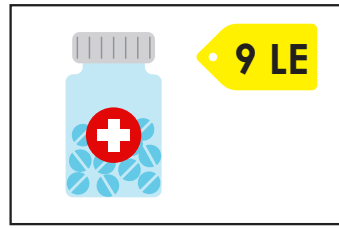
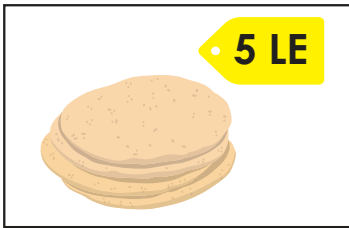

Je veux acheter le /la \_\_\_\_\_ Je veux acheter le /la \_\_\_\_\_

Ça coûte

Ça coûte

+

=

J'ai besoin

de livres égyptiennes (L.E) pour acheter ces marchandises.

LA COMMUNICATION CHAPITRE 1

# LES CHIFFRES ET LA COMMUNICATION





## LES CHIFFRES DU MENU

Entoure d'un cercle les chiffres qui donnent un prix en vert. Entoure d'un cercle les chiffres qui donnent l'heure en jaune. Entoure d'un cercle les chiffres qui restent en bleu. Quelles informations nous donnent-ils ?



**LES SOUPES**  
(1 bol)  
Soupe de lentilles-  
4LE  
Molokhia- 4LE

**LES SALADES**  
Salades vertes- 5LE  
Salade de yaourt- 7LE

**LES BOISSONS**  
Une bouteille d'eau-  
3LE  
Un jus de banane au  
lait- 7LE

---

**Le Grill**  
4000 Kasr El Nil- Le Caire- Egypte  
Les horaires  
11h00- 20h00 tous les jours 108 02-5555-1111



## LES CHIFFRES QUI MANQUENT

Les chiffres ne sont pas indiqués. Peux-tu apporter ton aide ?  
Utilise la banque des chiffres et place-les correctement.

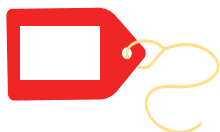

LA LISTE DE LA BANQUE DE CHIFFRES				
90°C	3:00	30	2 kg	10 LE





## MON FRUIT PRÉFÉRÉ

Utilise le tableau pour répondre aux questions suivantes.

La classe recevra des fruits pour la pause.

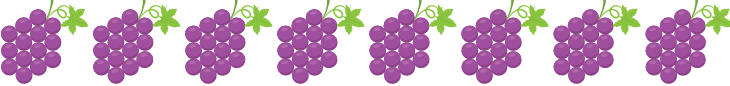
Le professeur demande aux élèves de choisir leur fruit préféré.

Combien d'élèves préfèrent les figues? \_\_\_\_\_

Combien d'élèves préfèrent les raisins? \_\_\_\_\_

Combien d'élèves préfèrent les pastèques? \_\_\_\_\_

Combien d'élèves préfèrent la mangue? \_\_\_\_\_

Quel est le fruit préféré de la majorité des élèves?

\_\_\_\_\_

-----

Le professeur achètera deux sortes de fruits.

Qu'est-ce que le professeur devrait acheter?

\_\_\_\_\_

-----

\_\_\_\_\_



## LA TECHNOLOGIE EN CHIFFRES

Regarde les photos. Quelles photos font appel à la technologie?

Il y a environ 4000 ans.  
Les égyptiens utilisaient un abaque.  
Il s'appelle également un boulier.

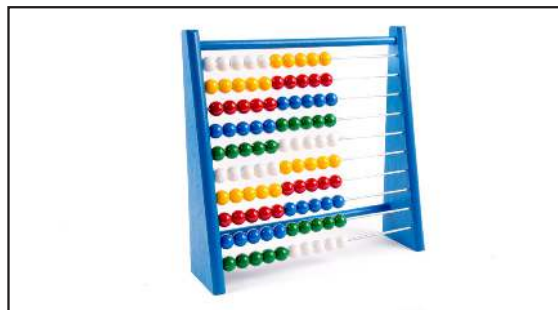

La calculatrice de Pascal a été inventée, il y a environ 300 ans.  
Elle pouvait ajouter et soustraire deux nombres.  
Elle répétait les additions et les soustractions.



C'est une machine à additionner.  
Comment fonctionne-t-elle?



En quoi cette calculatrice est différente des autres exemples?



LA COMMUNICATION CHAPITRE 2

# L'ART ET LA COMMUNICATION





## SI TU TE DÉPLACES ET TU LE SAIS

Lisons ensemble les mots de la chanson. Ensuite, chantons-la ensemble. Écris un couplet de la chanson.



## SI TU TE DÉPLACES ET TU LE SAIS



Si tu joues sur un terrain de jeu, tourne tout autour.

Si tu joues sur un terrain de jeu, tourne tout autour.

Si tu joues sur un terrain de jeu, tourne tout autour très rapidement.

Si tu joues sur un terrain de jeu, tourne tout autour.

Si tu joues avec un ballon, lance-le très haut.

Si tu joues avec un ballon, lance-le très haut.

Si tu joues avec un ballon, lance-le très haut vers le ciel.

Si tu joues avec un ballon, lance-le très haut.

---

---

---



## UN SITE D'UNE GALERIE ARTISTIQUE

Utilise ce site pour avoir des informations sur l'événement artistique à venir.

Avant d'y aller, Habiba recherche plus d'informations en ligne. Le site indique qu'il y a des expositions de photos, de peintures et de sculptures.



## HABIBA VA VISITER UNE EXPOSITION

Lis l'histoire.

**Habiba est contente d'aller à l'exposition artistique. Sa mère lui dit de ne pas toucher aux oeuvres d'art. Habiba lui fait signe que Oui, elle comprend.**

Elle sait que l'exposition d'art est quelque chose de particulier. Habiba regarde une photographie des pyramides de Guizhe. Elle aimerait visiter les pyramides. Elle pense aux anciens égyptiens. Elle est fière de leurs réalisations.

**Habiba regarde une peinture des fleurs. Ce sont des tulipes, de différentes couleurs. Elle pense que les fleurs sont très belles.**

Habiba regarde la sculpture d'une famille d'éléphants.

Elle pense à sa propre famille qui prend soin d'elle. Elle aime sa famille.

**Habiba s'amuse bien à l'exposition artistique. Elle va rentrer à la maison et devenir une artiste. Sera-t-elle une sculptrice ? Une photographe ? Ou une femme peintre ?**



## LES SCULPTURES DES ISEAUX

Regarde les sculptures. Elles sont faites avec différents matériaux.  
À ton avis, en quoi sont-elles faites?

### LA BANQUE DE MOTS

En bois

En  
papier

En métal

En tissu

En  
plastique



---

---

---

---

---

---

---

---

---



---

---

---

---

---

---



## DES MASQUES

Regarde les masques, observe-les. Comment ces masques peuvent t'aider à créer le tien?

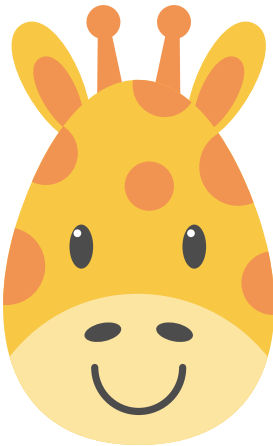



## LE SCÉNARIO DES COURSES

Lis le scénario pour aller faire des courses avec la classe.  
Ensuite, identifie et discute du message communiqué avec un (e) ami (e) de ta classe.

**Le vendeur** : Bonjour, puis-je vous aider?

**Le client** : Je voudrais acheter du pain.

**Le vendeur** : Bien sûr. Laissez-moi vous indiquer où vous en trouverez.

**Le client** : Combien coûte le pain?

**Le vendeur** : Ça coûte 7 LE.

**Le client** : Voici 7 LE.

**Le client tend au vendeur l'argent pour payer le pain.**

**Le vendeur** : Merci. Voici votre pain.

**Le vendeur remet le pain au client.**

**Le client** : Merci.

**Le vendeur** : C'était un plaisir.

**Le client** : Pour moi aussi. Bonne journée.

**Le client quitte le magasin.**



**LE JOURNAL  
DES  
MATHÉMATIQUES**

## CHAPITRE 7



### Leçon 1:

Calcule la longueur de quelque chose autour de vous en utilisant des unités non standard, puis dessine l'objet que tu as mesuré et écris sa longueur.



### Leçon 2:

Dessine un carré au milieu de la page et une boule à un autre coté de la page. Détermine la position de la boule par rapport au carré.



### Leçon 3:

Dessine 10 voitures de course et colorie-les de différentes couleurs. Écris les chiffres de 1 à 10 sous le dessin des voitures



### Leçon 4:

Dessine les billets de banque appropriés pour payer 13 livres, le coût d'achat de quelque chose.



### Leçon 5:

Écris le nombre dicté par l'enseignant, puis écris le nombre qui est supérieur d'un et le nombre qui lui est supérieur de 10

## CHAPITRE 8



### Leçon 1:

Écris le nombre de paquets de dizaines et d'unités que tu as comptés, puis Écris le nombre total.



### Leçon 2:

Dessine trois cercles tels qu'ils sont au tableau. Écris un nombre composé de deux chiffres dans le premier cercle. Écris la valeur de chaque chiffre dans les autres cercles. Répète selon les instructions. Écris 36 et 63. Ensuite, écris la valeur de chaque chiffre dans 36 et 63.



### Leçon 3:

Écris deux nombres différents, chacun composé de deux chiffres. Compare-les en utilisant  $>$  ;  $<$  ou  $=$



#### Leçon 4:

Écris les nombres que tu as pioché dans le sac. . Souligne le chiffre des dizaines dans chaque nombre. Entoure les chiffres des unités dans chaque nombre. Écris les quatre nombres dans l'ordre décroissant .



#### Leçon 5:

Résous les problèmes suivants en utilisant des multiples de 10 :  
 $50 - 10 = \dots\dots\dots$  ;  $60 - 30 = \dots\dots\dots$  ;  $80 - 50 = \dots\dots\dots$

## CHAPITRE 9



#### Leçon 1:

Fatima a 14 billes que son amie lui a donné dans l'autre main, donc elle en a maintenant 18 pour 100, alors combien de billes son amie lui a-t-elle donné ?



#### Leçon 2:

Il reste 14 moutons dans la ferme alors qu'il y en avait 20. Certains moutons ont été vendus. Combien de moutons ont été vendus ?



#### Leçon 3:

Complète (A) 6 ;16 ;26 ;36 ; ..... ;..... ;..... ;.....  
(B) 8 ; 18 ;28 ;38 ; .... ;..... ;..... ;.....



#### Leçon 4:

Hazem voulait retirer des billets de 1 livre et 20 livres, pour obtenir un montant de 46 livres. Tire les billets qui expriment le montant.



#### Leçon 5:

Tire des billets de banque dans un sac, puis écris la valeur de chaque nombre que tu retires. Ajoute deux des nombres que tu as obtenus pour trouver la valeur totale.



#### Leçon 6: Complète

A) 77 ;67 ; 57 ; ; ..... ;..... ;..... ;.....  
B) 84 ;74 ;64 ; ; ..... ;..... ;..... ;.....



#### Leçon 7:

Avec Amal, 100 livres, et sa sœur lui a pris un billet de banque d'une valeur de 20 livres, alors combien d'argent reste-t-il à Amal?

## CHAPITRE 10



### Leçon 1:

Suis les instructions de l'enseignant et dessine des formes bidimensionnelles.



### Leçon 2:

Choisis une des formes bidimensionnelles, puis écris les propriétés de cette forme en termes de nombre de côtés et de nombre d'angles.



### Leçon 3:

Écris le nom de la figure tridimensionnelle (ou colle une image de la figure) selon les instructions de l'enseignant

Figure 1	Figure 2	Figure 3
Figure 4	Figure 5	Figure 6



### Leçon 4:

Associe chaque forme bidimensionnelle au solide qui lui correspond.

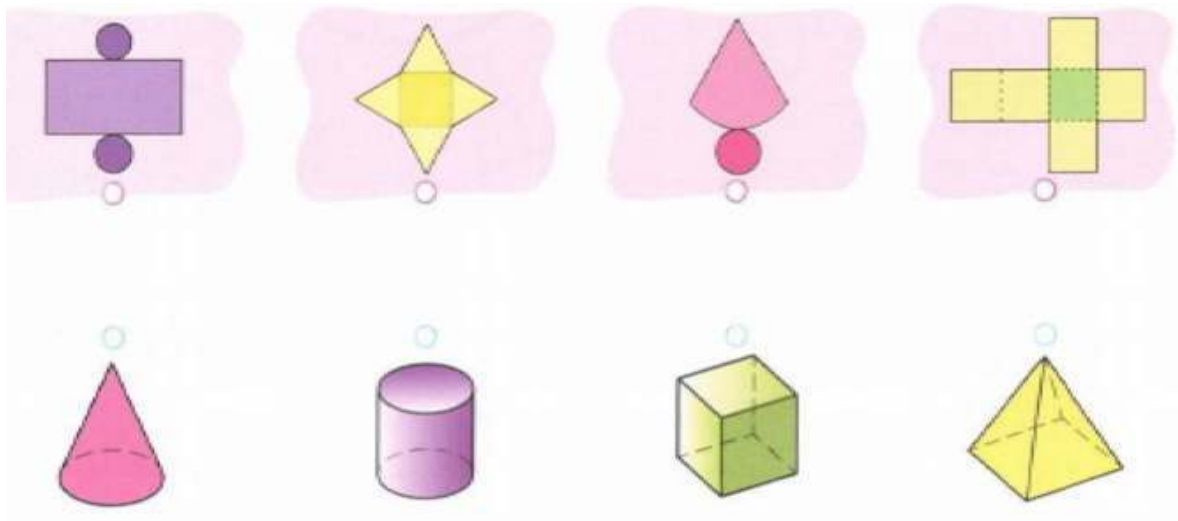



## Leçon 5

Colorie les parties du cercle selon les instructions du professeur.

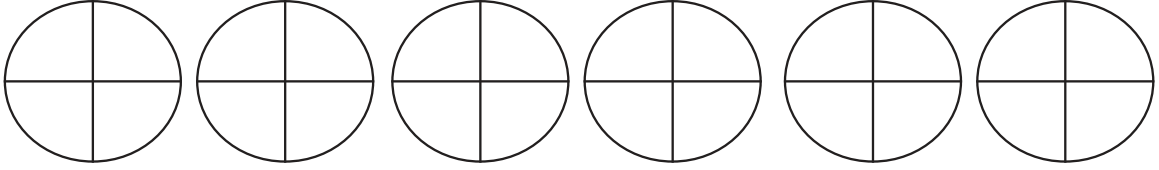

1. Un demi    2. un quart    3. deux quarts    4. trois quarts    5. quatre quarts    6. un entier

Colorie les parties du rectangle que ton professeur t'a demandé de colorier

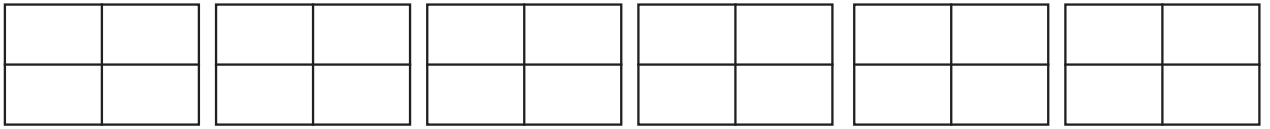

1. Un demi    2. un quart    3. deux quarts    4. trois quarts    5. quatre quarts    6. un entier



## Leçon 6:

Écris les composantes du nombre 10, puis écris la phrase d'addition correcte

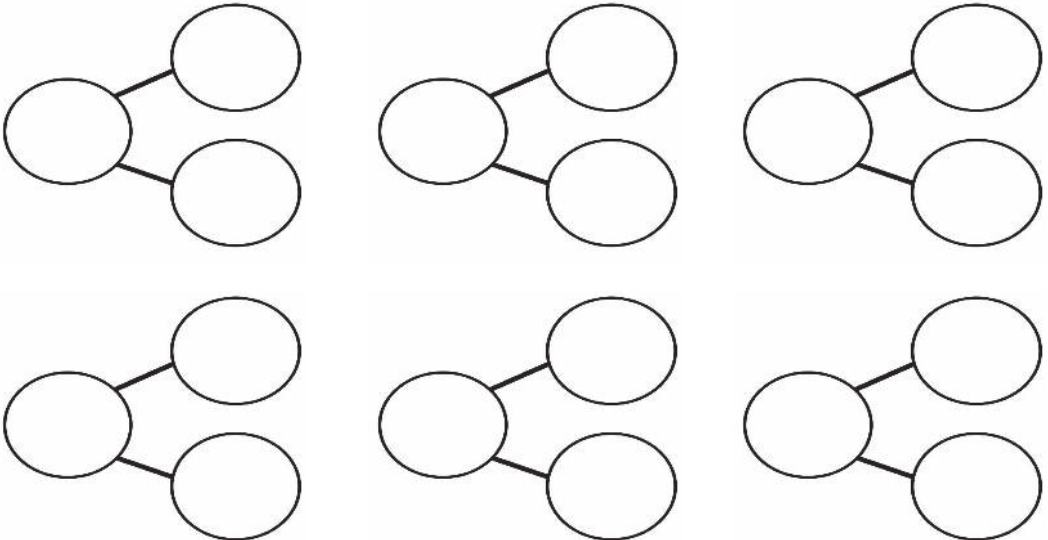

## CHAPITRE 11



### Leçon 1:

Suis les instructions du professeur, dessine les aiguilles de l'horloge, puis écris l'heure sur l'horloge numérique.

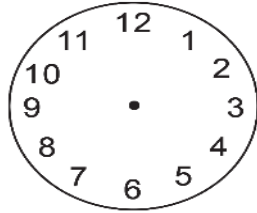

\_\_\_ : \_\_\_

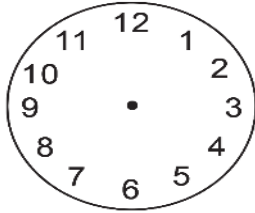

\_\_\_ : \_\_\_

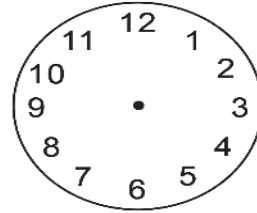

\_\_\_ : \_\_\_

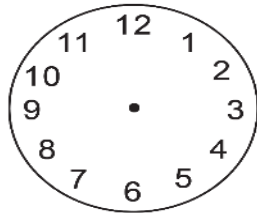

\_\_\_ : \_\_\_

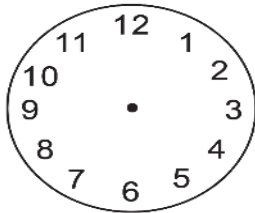

\_\_\_ : \_\_\_

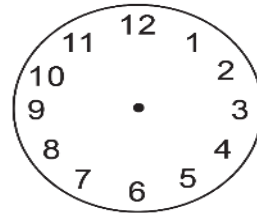

\_\_\_ : \_\_\_



### Leçon 2 et 3 :

Écris un nombre de 1 à 20 dans chaque cercle ci-dessous. Décide comment tu vas déplacer autour des cercles. Trace des flèches à chaque cercle à l'autre et écris l'addition ou la soustraction près de chaque flèche.

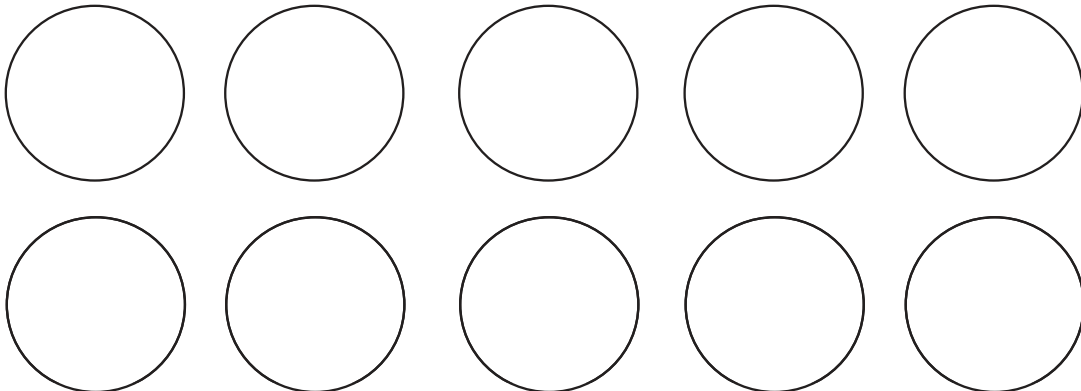



#### Leçon 4:

- Écris les billets de banque que votre groupe a utilisés pour gagner un montant de 67 livres.
- J'avais 60 livres. J'ai dépensé 50 livres. Quel est le reste ?



#### Leçon 5:

- Joue en décomposant 10. Puis, complète le tableau.

Couleur1	Couleur2	dessine et colorie les pions	Expression d'addition
			_____ + _____ = 10
			_____ + _____ = 10
			_____ + _____ = 10
			_____ + _____ = 10
			_____ + _____ = 10
			_____ + _____ = 10
			_____ + _____ = 10
			_____ + _____ = 10
			_____ + _____ = 10
			_____ + _____ = 10



#### Leçon 6:

- Résous les problèmes suivants en complétant le chiffre 10

$$5 + 8 = \underline{\hspace{2cm}}$$

$$3 + 9 = \underline{\hspace{2cm}}$$

$$6 + 2 = \underline{\hspace{2cm}}$$

$$7 + 8 = \underline{\hspace{2cm}}$$

$$13 + 2 = \underline{\hspace{2cm}}$$

## CHAPITRE 12



### Leçon 1:

Relie les cases Plus 10, Moins 10, Moins 1, plus 1.

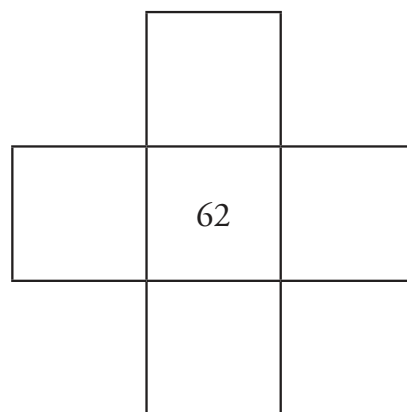
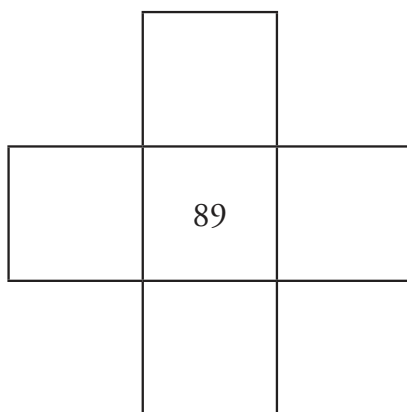
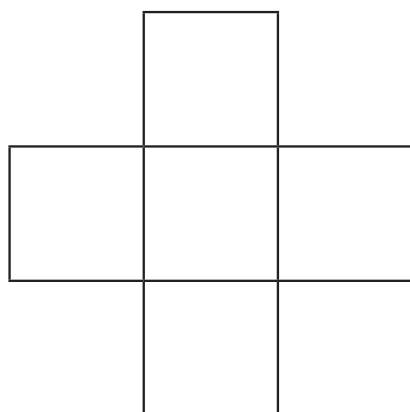
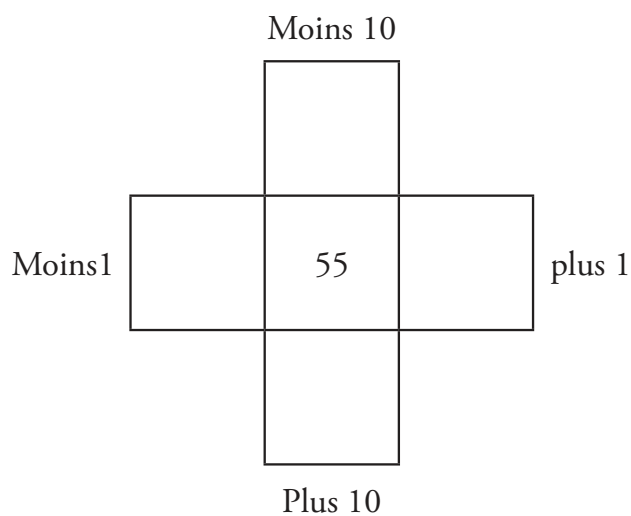
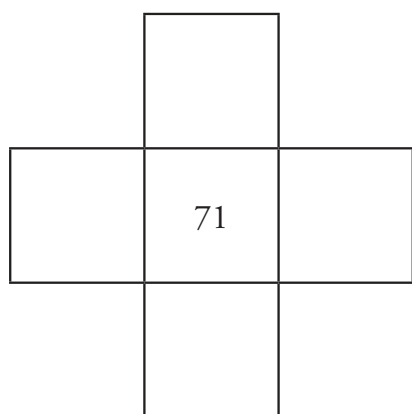

### Leçon 2:

Résous les problèmes d'addition

$$\begin{array}{r} 13 \\ + 3 \\ \hline \end{array} \quad \begin{array}{r} 81 \\ + 7 \\ \hline \end{array} \quad \begin{array}{r} 34 \\ + 5 \\ \hline \end{array} \quad \begin{array}{r} 90 \\ + 9 \\ \hline \end{array}$$



### Leçon 3:

Résous les problèmes d'addition

$$\begin{array}{r} 25 \\ + 20 \\ \hline \end{array} \quad \begin{array}{r} 30 \\ + 15 \\ \hline \end{array} \quad \begin{array}{r} 37 \\ + 40 \\ \hline \end{array}$$



### Leçon 4:

Résous les problèmes d'addition

$$\begin{array}{r} 42 \\ + 57 \\ \hline \end{array} \quad \begin{array}{r} 23 \\ + 76 \\ \hline \end{array} \quad \begin{array}{r} 65 \\ + 34 \\ \hline \end{array} \quad \begin{array}{r} 91 \\ + 8 \\ \hline \end{array}$$



### Leçon 5:

Complète les régularités numériques

5		25	35		55	65			95
95		75		55			25		5

10		30	40			70	80		100
	90	80		60		40	30		10

5		25	35		55	65			95
95		75		55			25		5



### Leçon 6:

Résous des problèmes de soustraction

$$\begin{array}{r} 75 \\ - 20 \\ \hline \end{array} \quad \begin{array}{r} 74 \\ - 60 \\ \hline \end{array} \quad \begin{array}{r} 92 \\ - 50 \\ \hline \end{array} \quad \begin{array}{r} 15 \\ - 10 \\ \hline \end{array}$$



### Leçon 7:

Résous des problèmes de soustraction

$$\begin{array}{r} \phantom{00} \\ - \phantom{00} \\ \hline \end{array} \quad \begin{array}{r} \phantom{00} \\ - \phantom{00} \\ \hline \end{array} \quad \begin{array}{r} \phantom{00} \\ - \phantom{00} \\ \hline \end{array} \quad \begin{array}{r} \phantom{00} \\ - \phantom{00} \\ \hline \end{array} \quad \begin{array}{r} 56 \\ - 52 \\ \hline \end{array} \quad \begin{array}{r} 37 \\ - 16 \\ \hline \end{array} \quad \begin{array}{r} 72 \\ - 41 \\ \hline \end{array} \quad \begin{array}{r} 95 \\ - 32 \\ \hline \end{array}$$



### Leçon 8:

Complète les ensembles de faits suivants

$7 - 11 = \dots\dots$
$\dots\dots - 11 = 7$
$\dots\dots + 7 = 11$
$7 + \dots\dots = 11$

$\dots\dots + 5 = 15$
$5 + \dots\dots = 15$
$\dots\dots - 15 = 15$
$5 - 15 = \dots\dots$

### Relecture

Direction centrale du développement des programmes d'études

**Comité des références**  
**Douaa Ali Abdel-Moati**

**Supervision**  
**Dr. Akram Hassan Mohamed**

Directeur de l'administration centrale du développement des programmes d'études

Copyright © 2018/2019

All Copyright is reserved to the Ministry of Education and Technical Education in the Arab Republic of Egypt.

Distribution of this book is not allowed outside the Ministry of Education and Technical Education.

### المواصفات الفنية:

رقم الكتاب	تجليد	ورق الغلاف	ورق المتن	طبع الغلاف	طبع المتن	عدد الصفحات بالغلاف	مقاس الكتاب
٢٠/١/٣٣/١٥/٥١/١٠٥١	حصان	١٨٠ جم	٧٠ جم	٤ لون	٤ لون	٩٢ صفحة	١٩ × ٢٧ سم

